

# Дынарас MF2500CS

Перегрузатели асфальта



## Технические характеристики

Масса	
Транспортная масса	20 т

Габариты	
Транспортная длина	9 200 мм
Транспортная ширина	2 550 мм
Транспортная ширина	3 100 мм
Угол переднего свеса	10°

Бункер	
Высота разгрузки, по центру	523 мм

Ходовая часть	
Operating speed, max	25 m/min
Transport speed, max	4 km/h

Двигатель	
Производитель/Тип	Cummins QSB 6.7-C220
Номинальная мощность, SAE J1995	164 кВт (220 л.с.) @ 2 200 об./мин
Электрическая система	24 V
Ёмкость топливного бака	300 л
Выбросы вредных веществ согласно нормам	Stage 3A /Tier 3

Двигатель	
Производитель/Тип	Cummins QSB 6.7-C225
Номинальная мощность, SAE J1995	168 кВт (225 л.с.) @ 2 200 об./мин
Электрическая система	24V
Выбросы вредных веществ согласно нормам	Stage 4 /Tier 4f

Транспортёр	
Тип транспортёра	Rubber belt on two chains mounted with metal stiffeners.
Скорость конвейера	Constantly variable
Ширина транспортёра	1 200 мм
Feeding height	2 180 мм
Feeding height (max/min)	2.79 m /2.18 m
Feed capacity	4000 t/h
Feed capacity, optional swing conveyor	2000 t/h

Find us locally at [www.dynapac.com](http://www.dynapac.com)

We reserve the right to change specifications without notice. Photos and illustrations do not always show standard versions of machines. The above information is a general description only, all informations are supplied without liability.

# Дунарас MF2500CS

Перегрузатели асфальта



## Технические характеристики

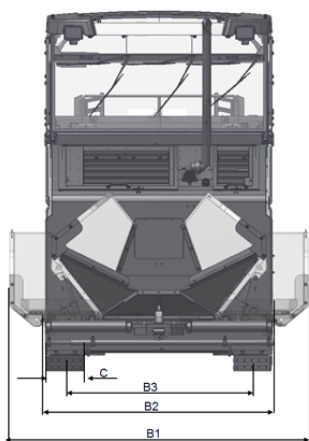
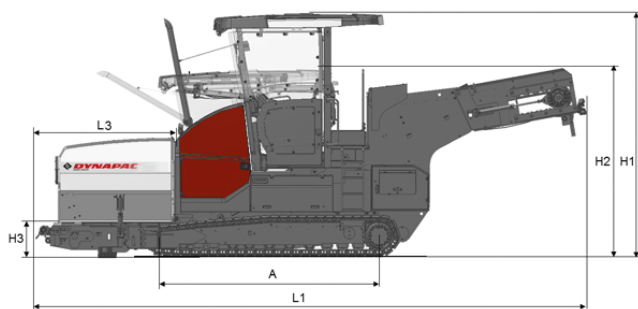

Габариты	
A. Axle track	3 900 мм
B1. Width, max.	3 350 мм
B2. Width, standard	2 550 мм
B3. Width, wheel track	2 090 мм
C1. Track width	320 мм
H1. Height, max.	4 000 мм
H2. Height, transport	3 100 мм
H3. Height	570 мм
H4. Height, max.	5 000 мм
L1. Длина	9 200 мм
L3. Length, hopper	2 290 мм

Find us locally at [www.dynapac.com](http://www.dynapac.com)

We reserve the right to change specifications without notice. Photos and illustrations do not always show standard versions of machines. The above information is a general description only, all informations are supplied without liability.